



## Pneumatický termolis PTFZLC-B2



### Návod na použitie (CE)

**Tento stroj nie je vhodný pre maloleté osoby na použitie alebo spracovanie potravín.**

- **Generálne:**

Stroj na tepelné lisovanie je stroj, ktorý lisuje prenos na netlačiteľný substrát. Pri použití vysokých teplôt a tlaku po určitú dobu je prenos natrvalo zabudovaný do produktu.e product.

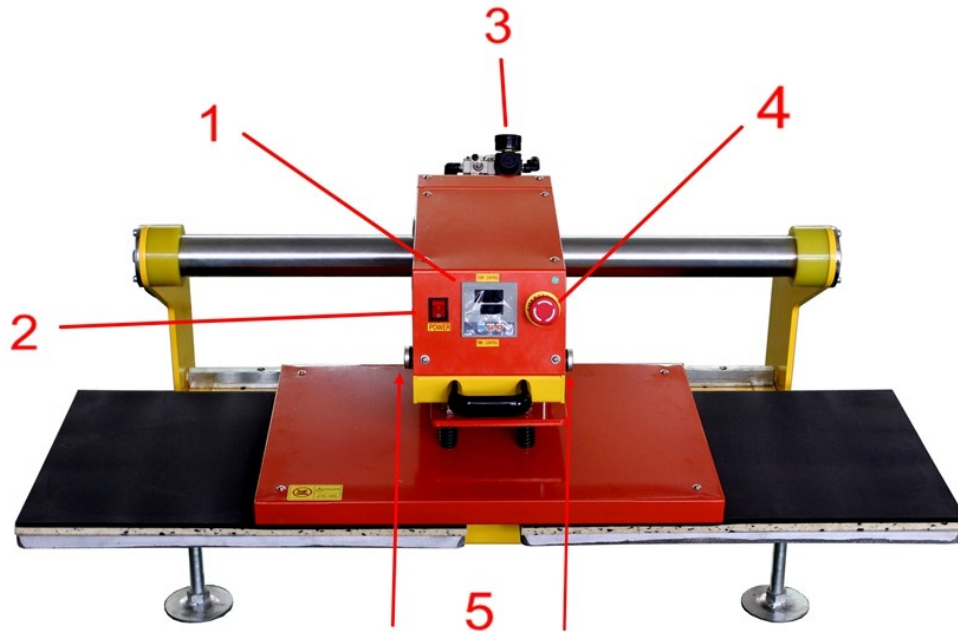

- **Komponenty:**

1. Ukazovateľ teploty / času
2. Spínač
3. Prítlačná skrutka
4. Tlačidlo núdzového zastavenia
5. Tlačidlo Štart

- **Funkcie:**

1. Zapnite napájanie (2) a pripojte vzduchový kompresor, položte materiál na pracovný stôl
2. Nastavte tlak pomocou nastavovacej skrutky tlaku (3), túto skrutku zdvihnite a nastavovací tlak zdvihnite.  
V smere hodinových ručičiek na zvýšenie tlaku, proti smeru hodinových ručičiek na zníženie tlaku (odporúčame 0,4 - 0,6)

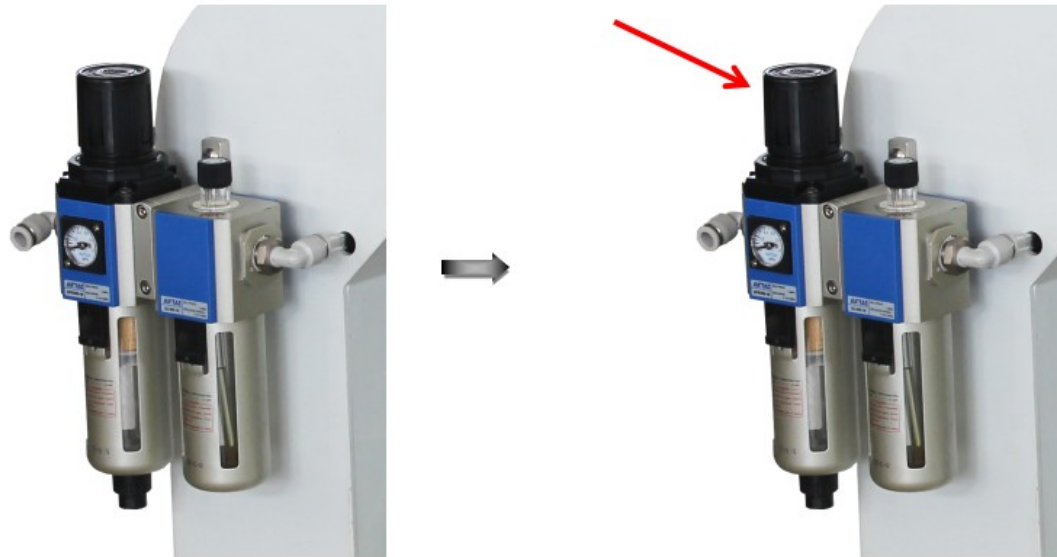

### 3. Nastavte teplotu

		
<p><b>Stlačte tlačidlo SET</b></p>	<p><b>Na displeji sa zobrazí SP</b></p>	<p><b>Stlačte šípky“△”alebo “▽” upraviť temp, ktoré potrebujete</b></p>

### 3.1 Nastavte čas

		
<p><b>Po nastavení teploty stlačte tlačidlo SET</b></p>	<p><b>Stlačte šípky “△”alebo“▽” upravte si čas, ktorý potrebujete</b></p>	<p><b>Po nastavení času stlačte tlačidlo SET</b></p>

4. Teplota pre vyhrievaciu dosku sa začne zvyšovať, keď dosiahne nastavenú teplotu, položte materiál na pracovný stôl.
5. Stlačte súčasne dve štartovacie tlačidlá (5), vyhrievacia doska sa zatvorí.
6. Vykurovacia platňa sa automaticky zdvihne po dosiahnutí nastaveného času a materiál potom vyberie
7. Tlačidlo núdzového zastavenia: Keď narazíte na akúkoľvek núdzovú situáciu, stlačte toto tlačidlo, stroj sa zdvihne

	Problém	Príčina	Riešenie
1	Logo/látka sa pripaľuje	Príliš dlhý čas alebo príliš vysoká teplota	Nastavte čas alebo teplotu
2	Ohrevná doska sa nenahrieva a displej neukazuje chyby	Ohrevná doska alebo relé sú poškodené	Skontrolujte ohrevnú dosku alebo relé
3	Logo na látke nedrží alebo vyblednutá farba	Nedostatočná teplota a / alebo čas lisovania	Prispôbte teplotu a / alebo predĺžte čas ohrevu.
4	Tmavá hlboká farba; rozmazaný obraz (sublimácia)	Príliš dlhá doba v lise alebo príliš vysoká teplota	Prispôbte teplotu a / alebo predĺžte čas ohrevu.
5	Absencia reakcie po zapnutí napájania	Nepripojené napájanie alebo spálená poistka	Skontrolujte napájanie a/alebo poistku
6	Skutočná teplota prekračuje ukazovatele	Poškodené relé	Vymeňte relé